

ULTIMATIVE FÖRDERGURT REINIGUNG

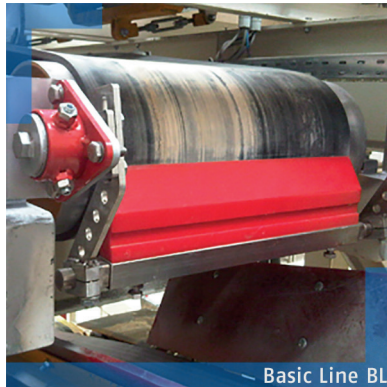

Basic Line BL

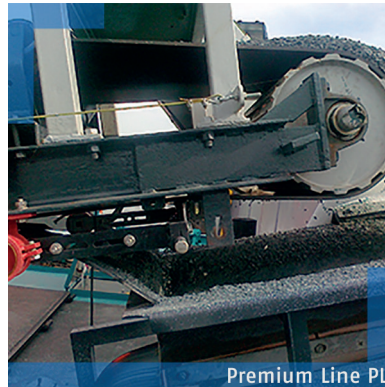

Premium Line PL

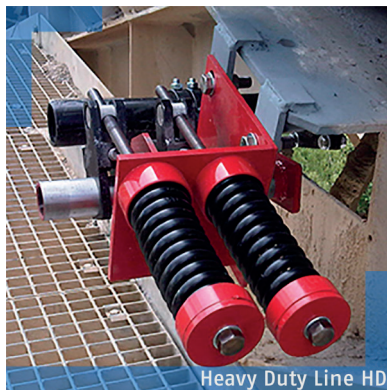

Heavy Duty Line HD



SonderProdukte SP

TI MasterCleaner PREMIUM

*Verschmutzungen vermeiden,
Kosten reduzieren, Effizienz und
Betriebssicherheit steigern.*



TI MasterCleaner PREMIUM

Premium Gurtreiniger Typ PLF
mit Leistenserie GBL.

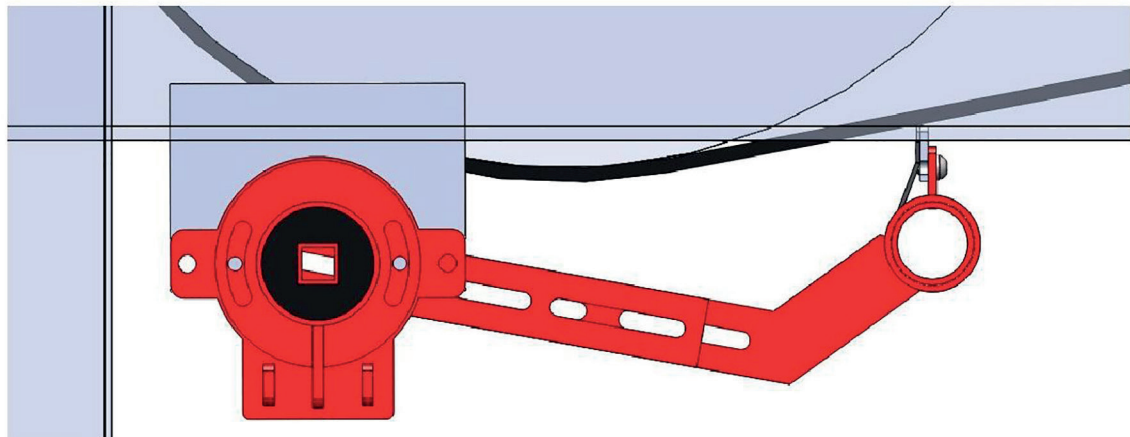

- Basisgerät mit mechanischer Druckeinstellung über Elastomer-Torsionsfederelement und Stellschraube
- Basisgerät in 5 Größen für Gurtbreiten bis 1.800 mm
- Grundleiste zu bestücken mit 9 verschiedenen Klingentypen. Die optimale Leiste für jedes Schüttgut.
- System für schnellen Klinsenwechsel ohne Ausbau der Grundleiste
- Garantiert konstanter Anstellwinkel über die gesamte Standzeit, unabhängig von der Belastung.
- Minimale Kosten beim Wechsel des Klingentyps.
- Einfache Montage bei Verwendung von TI Montageplatten, verfügbar in 3 Ausführungen (optional lieferbar).
- Sonderanfertigungen für den Einsatz im Lebensmittelbereich verfügbar.

Klingentyp	Besatz
HMA	Sinter-Hartmetall Sorte A
HMA-G	Sinter-Hartmetall Sorte A mit Präzisionsschliff
HMB	Sinter-Hartmetall Sorte B
HMB-G	Sinter-Hartmetall Sorte B mit Präzisionsschliff
HMC	Sinter-Hartmetall Sorte C
K	Hochleistungs-Keramik
WS	Werkzeugstahl
HDX	Hardox 450
PU	Hochleistungs-Polyurethane

Besonderheiten

Gerade Abstreifleisten benötigen für den Aufbau des erforderlichen Arbeitsdrucks ausreichend gespannte Fördergurte und genügend Abstand zum Ablaufpunkt an der Trommel um Quetschungen beim Anfahren zu verhindern.

Mindestabstand: 50 mm (Abhängig von der Gurtspannung)

TI Andruckgeräte Serie PLF

Premium Andruckgerät für TI MasterCleaner.

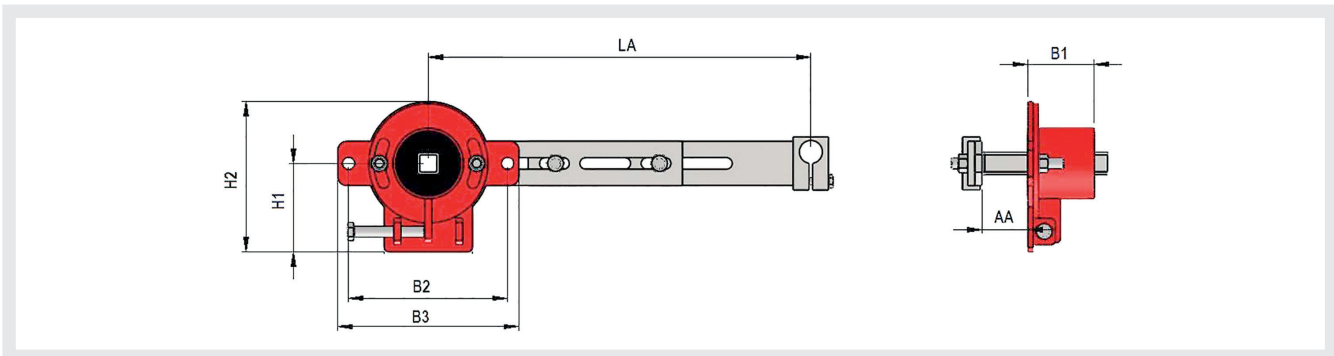

Datenblatt Maße in mm

Montageplatten (optional)

Maß	PLF 1	PLF 2/75	PLF 2/1400	PLF 3	PLF 4
Gehäusetiefe B1	45	75	100	80	100
Lochabstand B2	160	180	180	190	245
Breite Grundplatte B3	180	205	205	215	280
Armlänge LA	150-275	275-450	275-450	275-450	300-500
Auszug Anschlußteil AA	15-125	15-100	15-75	15-95	20-100
Drehpunkt H1	80	100	100	112,5	135
Einbauhöhe H2	140	170	170	215	230
Anschluß	Q20	Q25	Q25	Q30	Q40

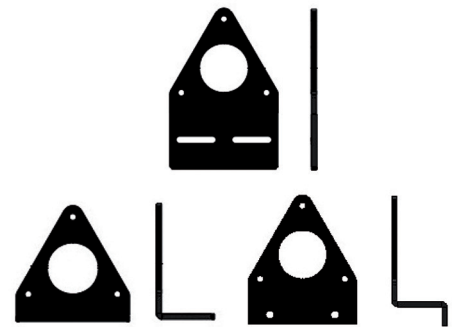

TI Leisten Serie GBL

Standard Leiste für alle Schüttgüter

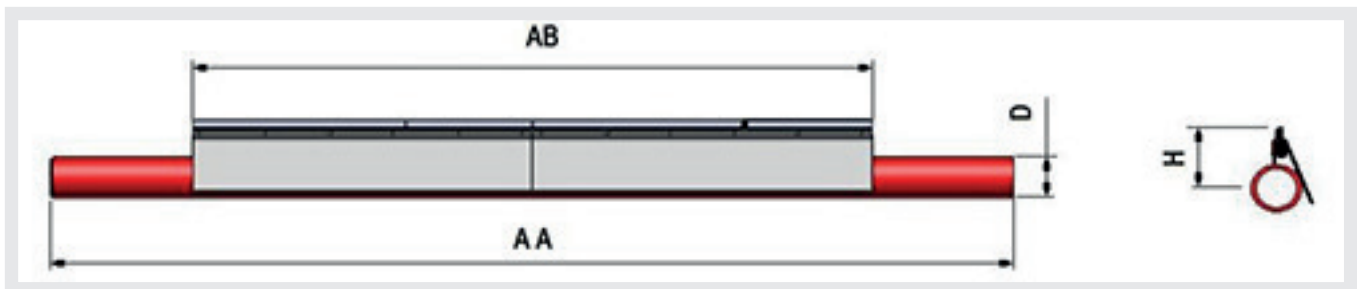

Datenblatt Maße in mm

Typ	GBL-40	GBL-50	GBL-60	GBL-65	GBL-80	GBL-80	GBL-100	GBL-120	GBL-140	GBL-160	GBL-180
Bandbreite	400	500	600	650	800	800	1.000	1.200	1.400	1.600	1.800
Arbeitsbreite AB	420	530	630	690	840	840	1.060	1.260	1.470	1.680	1.860
Gesamtbreite AA	650	750	800	900	1.000	1.000	1.250	1.500	1.700	2.000	2.200
Leistenhöhe H	70	70	70	70	70	100	100	100	100	100	100
Grundleiste D	26/38	26/38	26/38	26/38	26/38	60	60	60	60	60	60

Max. Fördergeschwindigkeit 1,8 m/sec.
höhere Geschwindigkeiten nur nach Freigabe durch das TI Technik Team

T&I Gurtreinigungssysteme

- » sind hochwirksam bei problematischem Fördergut
- » garantieren ungehemmten Abfluss des Fördergutes
- » haben exzellente Trockenlaufeigenschaften
- » sind grundsätzlich für den Reversierbetrieb geeignet
- » benötigen kein Fachpersonal für die Wartung
- » erhöhen die Wirtschaftlichkeit und Sicherheit der Anlagen



T&I Technologie und Industriekomponenten GmbH
Am Hohen Weg 19
53572 Unkel | Germany
Telefon: +49 (0) 2224 - 9 88 19 88
Telefax: +49 (0) 2224 - 9 88 19 89
eMail: info@ti-beltcleaner.de
www.ti-beltcleaner.de

